

HEADZ UP KING

Technical Rider



Besetzung

1x Vocal/Gitarre - Abge
1x Gitarre/Vocal - Nils
1x Bass/Vocal - Max
1x Drums - Lüppi

1x Tontechnik - Moritz

PA/Licht

eine für das Venue ausgelegte drei Wege aktiv getrennte Qualitätsanlage
(mind. 2x 1,5 kW pro 100 Personen)
eine angemessene Lichtenanlage (Weiss, Rot und Blau sind ausreichend)

FOH

hochwertiges Pult, min. 24 Inputs, 3x FX-Send, 4 Monitorwege
Multicore und Stagebox
FOH- Platz muss frei stehen! (mittig vor der Bühne)
KEIN Digitalpult, Behringer, uralt Soundcraft o.ä.!!!

SIDERACK

2x 31 Band EQ's (Klark, BSS, DBX) für PA
3x zweikanalige Gate/Compressor (dbx, drawmer, o.ä.)
2x frequenzabhängige Gates (bss, drawmer o.ä.)
1x Delay mit Tabfunktion (D-two o.ä.)
1x Reverb für Drums (tcm, spx, lexicon o.ä.)

Monitor

3 Monitore + 1 Drumfill;
müssen eingemessen sowie der Bühnengröße angepasst sein

Stage

siehe Stageplot und Input List;
Bass **MUSS** an der Box mit Mikro (MD 421 o.ä.) abgenommen werden

Bei Fragen bitte Melden bei:

Technik:
Moritz Busch
0176 – 22 29 75 72
moritzbusch@gmx.de

Organisatorisch:
Christoph Brandt
0178 – 66 21 32 7
mail@headzupking.com



Input List

Ch.	Position	Stand	MIC 1st / 2nd / 3rd choice	Insert	Submix
1	Kick Drum	Desk Boom	Beta 52 / D6 / D 112	Gate/Comp. 1	1/2
2	Snare Drum	Short Boom / Clip	BF 509(409) / Beta 57 / SM 57 (also for bottom if available)	Gate/Comp. 2	1/2
4	Rack Tom	Boom / Clip	MD 421 / e904 / e604	Gate 1	1/2
5	Floor Tom	Short Boom / Clip	MD 421 / e904 / D 112	Gate 2	1/2
6	HH	Boom	SM 81 / C 1000 / o.ä.		1/2
7	OH L	Boom	KM184 / SM 81 / C 1000		1/2
8	OH R	Boom	KM184 / SM 81 / C 1000		1/2
9	Bass Guitar	Short Boom	MD 421 / SM 57 / D 112	Gate/Comp. 6	3/4
10	Guitar L	Short Boom	BF 509(409) / e906 / SM 57		3/4
11	Guitar R	Short Boom	BF 509(409) / e906 / SM 57		3/4
12	Vox L (Nils)	Boom	Beta 58 / SM 58	Gate/Comp. 3	5/6
13	Vox C (Abge)	Boom	e935 / Beta 58 / SM 58	Gate/Comp. 4	5/6
14	Vox R (Marco)	Boom	Beta 58 / SM 58	Gate/Comp. 5	5/6
15	FX Return		Left DDL with tab function @ 30%		7/8
16	FX Return		Right DDL with tab function @ 30%		7/8
17	FX Return		Left Reverb - Medium Room		7/8
18	FX Return		Right Reverb - Medium Room		7/8
19	FX Return		Free left input for own multi-effects		7/8
20	FX Return		Free right input for own multi-effects		7/8

Submixes (Busses):

1/2 Drums L-R

3/4 Instruments (bass & guitars) L-R

5/6 Vocals

7/8 FX L-R



Stageplot

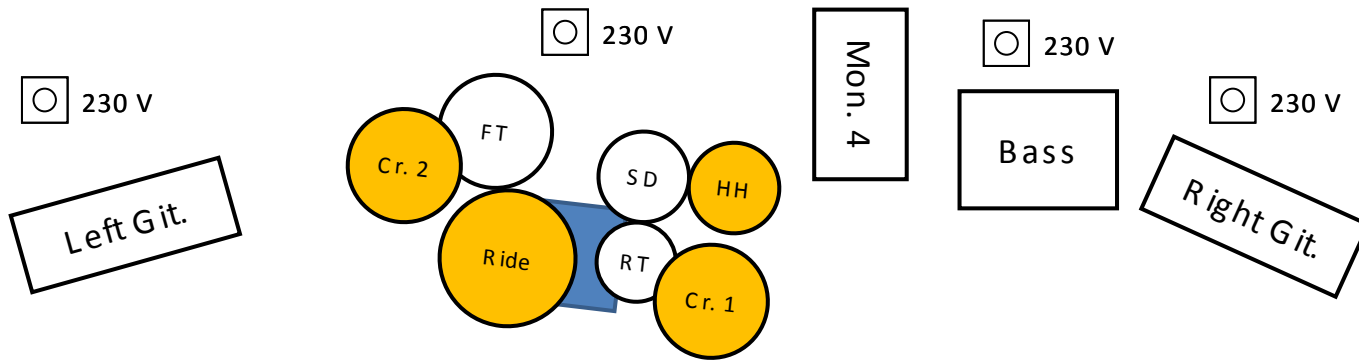

Left Vox (Nils, Git. L)



Main Vox (Abge, Git. R)



Right Vox (Max, Bass)

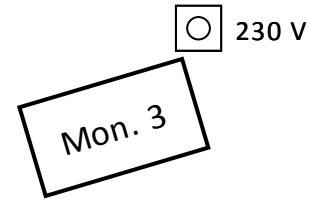
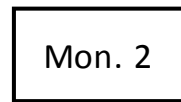
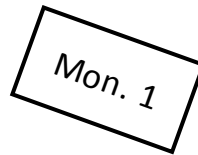



Catering

Bitte denkt auch an unser leibliches Wohl, denn lange Busfahrten machen hungrig und durstig...

Getränke: - 2 Kisten hochwertiges Bier (bitte **kein Sternburger, Rostocker, Öttinger oder vergleichbares**)

- 1 Fl. Bombay Sapphire Gin o. ä (kein Billigfusel) & 3 Fl. Tonic (Schweppes oder vergleichbares)

- 12 Fl. stilles Wasser (0,5l)

- Kaffee

Essen: - 5 x warmes Essen : 1 x ohne Paprika und 1 x ohne Zwiebeln

- bei Übernachtung bitte an das Frühstück denken

- bitte ein paar Snacks (Haribo, Obst)

Kontakt:

Bei organisatorischen Fragen meldet euch einfach bei

Christoph:

Tel.: 0178 – 66 21 32 7

Mail: mail@headzupking.com

Bei technischen Fragen wendet euch an unseren Techniker

Moritz:

Tel.: 0176 – 22 29 75 72

Mail: moritzbusch@gmx.de